

HALO



manual
de usuario

DESTELLADOR ELECTRÓNICO

MANUAL DE USUARIO

INSTRUCCIONES GENERALES

Para optimizar la eficiencia de este producto, por favor lea cuidadosamente este manual de operación para familiarizarse con las operaciones básicas de su unidad. Estas instrucciones contienen información de seguridad importante con relación al uso y mantenimiento del producto.

DESEMPACANDO: Gracias por comprar productos de Iluminación SUPER BRIGHT & LOUD. Cada producto ha sido probado a fondo y enviado en perfectas condiciones de operación. Cheque cuidadosamente que el estuche donde se envía, no presente daños, esto puede haber ocurrido durante su transporte. Si parece maltratado inspeccione cuidadosamente su equipo y asegúrese que todos los accesorios necesarios para operar e instalar la unidad han llegado intactos.

INTRODUCCIÓN: El Halo Spot es una cabeza móvil inteligente, DMX. Es operado vía control DMX, y también puede trabajar manual y automáticamente.

ADVERTENCIA: Para prevenir el riesgo de cualquier choque eléctrico o fuego, no exponga la unidad a lluvia o humedad, o calor excesivo.

PRECAUCIÓN: No hay partes útiles dentro de la unidad. No intente repararlo usted mismo; si lo hace, perderá la garantía. En el improbable caso de que su unidad requiera servicio, por favor contacte con un distribuidor autorizado o con el fabricante.

Donde utilice como dispositivo de desconexión una clavija de RED ELÉCTRICA, el dispositivo de desconexión debe permanecer fácilmente operativo.

Donde utilice como dispositivo de desconexión un INTERRUPTOR DE ALIMENTACIÓN multipolar, el interruptor debe permanecer fácilmente operativo.

- La garantía se perderá si el equipo no es operado según el manual, o si presenta alguna anomalía como indicios de humedad, algún líquido, corto circuito o golpes por caída o maltrato.

Conexión de señal

Conecte el XLR macho de su primer cable de señal a la salida DMX512 del controlador y del otro lado conecte el XLR hembra al primer equipo en el conector macho de la base. Puedes conectar varios equipos en la misma cadena. Por favor vea el siguiente diagrama.

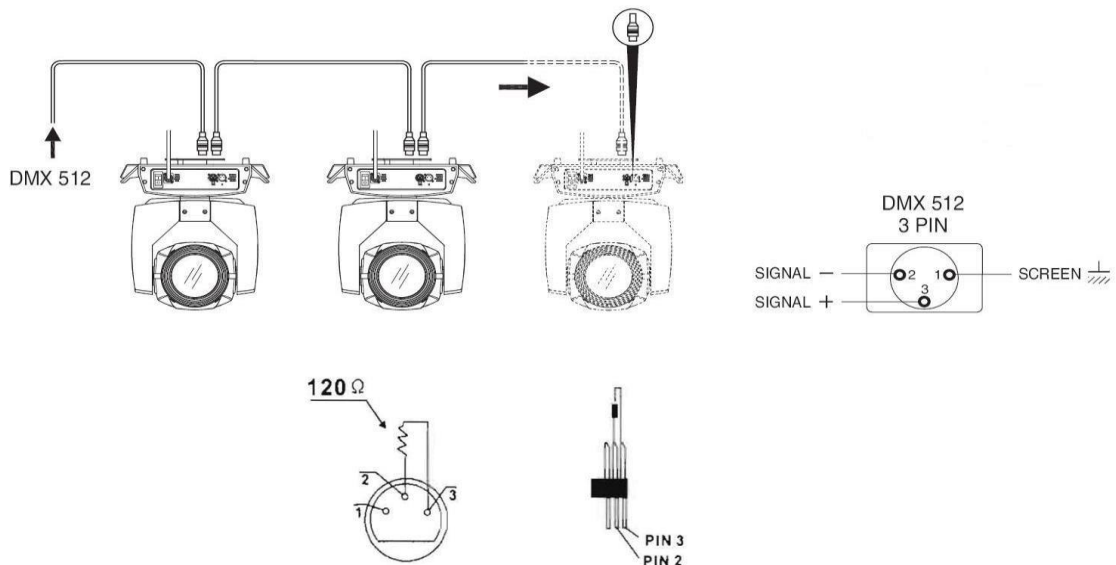

Conexión DMX con Terminador

Para instalaciones donde el cable DMX ha recorrido una gran distancia o está en un ambiente eléctricamente ruidoso, como una discoteca, es recomendable usar un Terminador DMX. Esto ayuda a prevenir la corrupción de la señal digital de control por ruido eléctrico. El

Terminador DMX es simplemente un conector macho XLR con una resistencia de 120 ohm conectada entre los pines 2 y 3, el cual es conectado al final de la línea de DMX en el último equipo.

Panel trasero

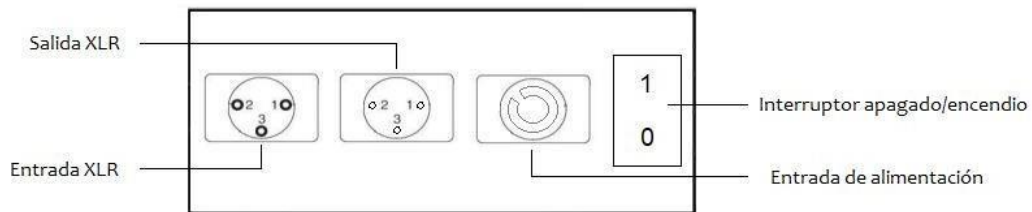

Panel de Control

Descripción de las teclas:

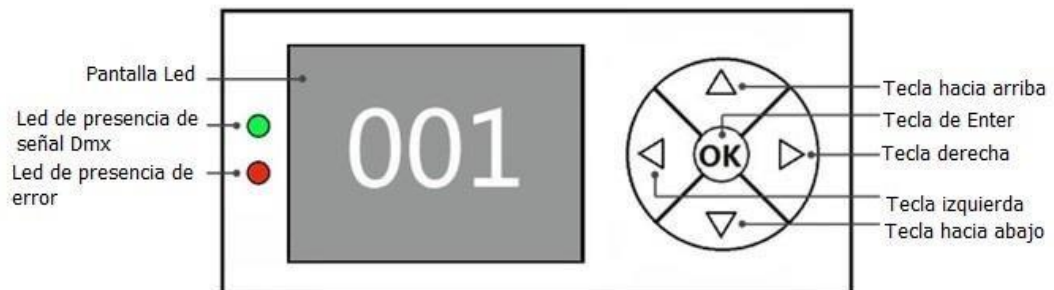

A continuación se toma "Modificar código de dirección DMX" como ejemplo para describir el uso de las teclas:

- 1.- Si la interfaz actual no es la principal, presione la tecla "izquierda" (una o más veces) para volver a la interfaz principal
- 2.- En la pantalla de inicio, presione la tecla "arriba" o la tecla "abajo" para seleccionar el botón "Configuración"
- 3.- Presione la tecla "OK" para ingresar a la interfaz "Configuración"

- 4.- En la interfaz "Configuración", presione la tecla "arriba" o la tecla "abajo" para seleccionar "Dirección DMX"
- 5.- Presione la tecla "OK" para ingresar al estado de edición
- 6.- Presione la tecla "arriba" o la tecla "abajo" para modificar el código de dirección DMX
- 7.- Presione la tecla "OK" para salir del estado de edición.

Descripcion del Menú:



Ajustes:

Opciones	Instrucciones	
Run	Dmx	Slave state: Recibe señales DMX desde la consola o control principal.
	Arranque	Host state: trabaja en modo autónomo y envía señal al o a los esclavos.
	Control por sonido	

Address Dmx	1-512	Presione "OK" para ingresar al modo de edición. En este punto, el dígito de las centenas está seleccionado, y presione las teclas "arriba" y "abajo" para cambiar el código de dirección. Presione la tecla "OK" nuevamente para seleccionar la edición de decenas. Presione "OK" una vez más para seleccionar los editados Pulse de nuevo para salir del estado de edición.
Lamp	Off	Lámpara apagada
	On	Lámpara encendida
Motor Reset	Off	
	On	Reestablece todos los motores del equipo

Acces	Standard 16CH	Modo de 16 Canales Dmx
	Standard 20CH	Modo de 20 Canales Dmx
Language	Inglés	Ajusta al Idioma Inglés
	Chino	Ajusta al Idioma Chino
Rotación de pantalla	Off	Pantalla sin rotación
	On	Pantalla con rotación de 180°
X inversion	Off	
	On	El motor de Paneo trabajará de modo invertido
Y reversal	Off	
	On	El motor del tildeo trabajará de modo invertido
	Off	

XY switching	On	Canal para cambiar paneo y tildeo
XY encoder	On	Utiliza un codificador (optoacoplador) para juzgar fuera de paso y corregir automáticamente la posición
	Off	Corrige la posición sin utilizar un codificador (optoacoplador)
DMX signal	Hold	Continúa ejecutándose en su estado original
	Clear zero	Retrocede el motor y deja de funcionar
Turn on bright bubble	Off	No Enciende el foco al encender el equipo
	On	Enciende el foco al encender el equipo
Color linear	On	La rueda de color cambia linealmente
	Off	Cambio no lineal de la rueda de color, cambio de medio color
Restore default Settings	On	Restaura nuevamente la configuración predeterminada
	Off	Presiona "OK" para ver el cuadro de diálogo de confirmación, presiona "OK"

Control Manual:

Esta interfaz se utiliza para controlar la lámpara actual (que no recibe señales DMX), correspondiente al canal. Consulte la tabla de canales para obtener más información.

Opciones	Instrucciones	
1CH.	0 ~ 255	Presione "OK" para ingresar a la edición. En este punto, se selecciona el dígito de cientos y presione las
...	0 ~ 255	
24CH.	0 ~ 255	

...	0 ~ 255	teclas "arriba" y "abajo" para cambiar el valor del canal. Presione la tecla "OK" nuevamente para seleccionar la edición de decenas. Presione "OK" una vez más para seleccionar los que editan. Presione de nuevo para salir del estado de edición
-----	---------	--

Información:

Opciones		Instrucciones
Ver		Versión del software
DIS		Versión del software de la placa de visualización
MT		Versión del software de la placa de motor
Time information	Steps 1 Total brightening bubbles 2. Use in total	Realice un seguimiento de los tiempos acumulativos de la lámpara Registra el tiempo de uso del equipo
System error		Si el indicador rojo ERR se enciende, indica que la luz no funciona correctamente. Puede ingresar a la subinterfaz para verificar los detalles. Después de ver, puede presionar el botón "Borrar" para borrar el registro de error

Blower speed		Muestra la velocidad actual del ventilador
Hall status	11100010	0 cuando se detecta magnético, 1 de lo contrario
The X-axis codes the disk step value	0000	El número de pasos debe aumentar al avanzar en la dirección hacia adelante y disminuir al avanzar en la dirección opuesta. El número debe ser normal cada vez que llegues al mismo punto
The Y-axis codes the disk step value	0000	El número de pasos debe aumentar al avanzar en la dirección hacia adelante y disminuir al avanzar en la dirección opuesta. El número debe ser normal cada vez que llegues al mismo punto
Permission duration		9999 Sin cifrado; se pueden usar otros valores con cifrado

Descripción de mensajes de errores:

Common error messages	Instrucciones
MT board connection failed	La placa del motor no responde. Hay un problema con la línea de comunicación.

X-axis reset failed	Hay un problema con el interruptor fotoeléctrico del eje de Pan, o con el motor del eje de Tildeo o la placa del motor
Y-axis reset failed	El interruptor fotoeléctrico del eje de Tildeo, o el motor del eje de Paneo o la placa del motor tienen un problema
X axis Hall error	El pasillo del eje de Paneo, o hay un problema con la placa o tarjeta del motor
Y-axis Hall error	Pasillo del eje de Tildeo, o un problema con la placa o tarjeta del motor
Color plate reset failed	Pasillo del disco de color, o hay un problema con el motor del disco de color
Pattern disk reset failed	El pasillo de la placa o tarjeta o el motor de placa de patrón tiene un problema
The focus reset failed	El pasillo del Enfoque, o hay un problema con el motor de enfoque
Bulb control failure	Falla del foco o lámpara

Ajustes de Fábrica:

Calibration	Data download	Después de cambiar la placa de visualización, descargue los datos de calibración de la placa de visualización original de la placa de motor
	X-axis	Después de ingresar a la subinterfaz, puede ajustar la posición de restablecimiento del motor, como el eje X y el eje Y, para compensar el error en la instalación del hardware. El rango de ajuste es -128 ~ + 127, y +0 indica que no hay ajuste.
	Y-axis	
	Color	
	Gobo	
	Focus	
	Dimming	
	Prism 1 zero	
	Prism 1 stroke	
	Prism 2 zeros	
	Prism 2 stroke	
	Frost white light	
	Frost	
	Colorful	
	Clear zero	guan Activado, los datos se restauran a los valores predeterminados
X Hall	Apagado, pasillo de Paneo informa un mal apagado	
	Encendido, pasillo de Paneo informa errores	
Y HALL	Apagado, pasillo de tildeo informa mal apagado	
		Pasillo de tildeo apagado
	Half power	Apagado, sin función de media potencia
		Encendido, con función de media potencia

Tabla de Canales Dmx:

CANALES	MODO 24 CANALES
1	COLOR
2	ESTROBO
3	DIMMEO
4	RUEDA 1 DE GOBOS FIJOS
5	PRISMA 6+12 CARAS
6	ROTACIÓN DE PRISMA
7	RUEDA 2 DE GOBOS ROTATORIOS
8	ROTACIÓN DE 2° RUEDA DE GOBOS
9	ENFOQUE
10	PAN
11	PAN FINO
12	TILT
13	TILT FINO
14	VELOCIDAD PAN/TILT
15	RESET
16	SIN VALOR
17	ATENUACION DEL ARO DE LEDS
18	ATENUACIÓN Y ESTROBO DEL ARO DE LEDS
19	ROJO
20	VERDE
21	AZUL
22	PROGRAMA 1 DE EFECTOS DEL ARO DE LEDS
23	PROGRAMA 2 DE EFECTOS DEL ARO DE LEDS
24	VELOCIDAD DE LOS EFECTOS DEL ARO DE LEDS

Valores Dmx:

CANAL	CARACTERÍSTICAS	VALOR	EFFECTO
--------------	------------------------	--------------	----------------

1	Color	000-004. 005-009 010-014 014-019 020-024 025-029 030-034 035-039 040-044 045-049 050-054 055-059 060-064 065-069 070-074 075-079 080-199 200-255	ABIERTO ABIERTO + ROJO ROJO ROJO + VERDE VERDE VERDE + AZUL AZUL AZUL + ROSA ROSA ROSA + CYAN CYAN CYAN + NARANJA NARANJA NARANJA + AMARILLO AMARILLO AMARILLO + ABIERTO Scroll o giro hacia adelante (lento a rápido) Scroll o giro hacia atrás (lento a rápido)
2	Shutter	000-003. 004-103. 104-107. 108-207. 208-212. 213-251. 252-255.	Apagado Estrobo de lento a rápido Estrobo ligero Pulsos estroboscópicos de lento a rápido Pulsos ligeros Estrobos aleatorios de lento a rápido Abierto
3	Dimming	000-255.	De oscuro a brillante

4	Gobos	000-004 005-009 010-014 015-019 020-024 025-029 030-034 035-039 040-044	Abierto Gobo 1 Gobo 2 Gobo 3 Gobo 4 Gobo 5 Gobo 6 Gobo 7 Abierto (de lento a bloques)
---	-------	---	--

		045-049 050-054 055-059 060-064 065-069 070-074 075-079 080-199 200-255	Efecto Shake en Gobo 1 (de lento a rápido) Efecto Shake en Gobo 2 (de lento a rápido) Efecto Shake en Gobo 3 (de lento a rápido) Efecto Shake en Gobo 4 (de lento a rápido) Efecto Shake en Gobo 5 (de lento a rápido) Efecto Shake en Gobo 6 (de lento a rápido) Efecto Shake en Gobo 7 (de lento a rápido) Efecto de Scroll hacia atrás (de lento a rápido) Efecto de Scroll hacia adelante (de lento a rápido)
5	Prisma	000-127. 128-255.	Nada Efecto de Prisma
6	Rotación del Prisma	000-127. 128-190. 191-192. 193-255.	Ajuste del ángulo del prisma Rotación hacia adelante (de rápida a lenta) Parar Rotación inversa (de lenta a rápida)

7	Gobo 2	000-009 010-019 020-029 030-039 040-049 050-059 060-069 070-079 080-084 085-089 090-094 095-099 100-104 105-109 110-114 115-119 120-190 191-255	Abierto Gobo 1 Gobo 2 Gobo 3 Gobo 4 Gobo 5 Gobo 6 Abierto Nada Efecto Shake Gobo 1 (de lento a rápido) Efecto Shake Gobo 2 (de lento a rápido) Efecto Shake Gobo 3 (de lento a rápido) Efecto Shake Gobo 4 (de lento a rápido) Efecto Shake Gobo 5 (de lento a rápido) Efecto Shake Gobo 6 (de lento a rápido) Rotación (de lento a rápido) Rotación inversa (de lento a rápido)
8	Rotación de Gobo 2	000-127. 128-191.	Nada Rotación hacia la derecha (de lento a rápido)
		192-255.	Rotación hacia la izquierda (de lento a rápido)
9	Enfoque	000-255.	Ajuste del Enfoque (de lejos a cerca)
10	Paneo	000-255.	Movimiento de Paneo
11	Paneo Fino	000-255.	Movimiento fino de Paneo en pasos de 1.2 grados
12	Tilt	000-255.	Movimiento de Tildeo
13	Tilt Fino	000-255.	Movimiento fino de Tildeo en pasos de 1.2 grados
14	Velocidad de Pan/Tilt	000-255.	Velocidad de Paneo y Tildeo
15	Reseteo	000-250	Nada

		251-255	Reseteo Completo
16	Nada		
17	Dimmeo total del aro de leds	000-255	De Oscuro a brillante
18	Dimmeo y Estrobo	000-255	De lento a rápido
19	Rojo	000-255	Color Rojo
20	Verde	000-255	Color Verde
21	Azul	000-255	Color Azul
22	Programa 1	000-255	Diferentes programas para el aro de leds
23	Programa 2	000-255	Diferentes programas para el aro de leds
24	Velocidad	000-255	Velocidad de Efectos

De acuerdo con algunas fallas comunes, se proponen las soluciones correspondientes. Cualquier problema irresoluble debe ser tratado por profesionales. Desconecte la lámpara antes de mantenerla. *La bombilla no está encendida*

1. Verifique que el voltaje que coincida con la lámpara esté instalado;
2. Compruebe si la conexión de alimentación de la lámpara o el interruptor de control están en mal contacto;
3. Compruebe si la fuente de alimentación es insuficiente;
4. Verifique que el controlador DMX512 esté enviando instrucciones.

La lámpara no acepta el control de la consola después del restablecimiento normal

5. Compruebe que el valor de la dirección de inicio digital de la luminaria y las opciones de función son correctas;

6. Compruebe si la conexión de la línea de control de comunicación es correcta, la línea de comunicación es demasiado larga o se ha interrumpido;
7. Compruebe si el equipo de control no es válido, compruebe si el amplificador de señal de acceso serie no es válido;
8. Compruebe si la línea de comunicación es demasiado larga u otros equipos interfieren entre sí;
9. Optimice el cableado, acorte la longitud de las líneas de señal de control, el cableado separado de las líneas de alto voltaje y bajo voltaje;
10. Agregar amplificadores de señal;
11. Línea de señal utilizando alambre de par trenzado blindado de alta calidad;
12. Conecte la resistencia del terminal de señal (120 ohmios) en el extremo de la lámpara.

La luminaria no arranca

13. Compruebe que los parámetros de la fuente de alimentación son coherentes con la lámpara;
14. Compruebe el mal contacto causado por la deformación por extrusión, la vibración y la humedad de las piezas internas en el proceso de transporte de larga distancia o caerse.
15. Compruebe si el conector de integración de cable interno de la lámpara se ha caído o se ha aflojado.
16. Compruebe si los componentes electrónicos de la lámpara (como el transformador electrónico, la placa PCB, la placa de control del motor, etc.) están sueltos, cortocircuitados y quemados.

Cuando se trabaja, la acción del eje Pan o Tilt de la lámpara no es normal

17. Siga el paso anterior para revisarlos uno por uno;
18. Compruebe si la correa de transmisión correspondiente a las direcciones de los ejes X e Y de la lámpara se cae y se rompe;
19. Compruebe si el receptor de retroalimentación de datos

(optoacoplador) correspondiente a las direcciones Pan y Tilt en la lámpara está dañado;

20. Reinicie la máquina una vez más.

ESPECIFICACIONES TECNICAS

Voltaje	100–240V~ 50/60Hz 237 W
Lámpara	Led de 200 W
Colores	1 Rueda de 7 Colores + Abierto
Gobos	1 Rueda de 7 Gobos fijos + Abierto 1 rueda de 6 Gobos rotatorios + abierto
Prisma	1 Prisma de 6 + 12 caras
Modos de Operación	DMX, Auto, Sonido
Modos DMX	24 Canales DMX
Conectores de señal XLR 3 pin	
Pan: 540°, Tilt: 270°	
Pantalla LCD	
Temperatura de Ambiente máxima de trabajo	40°C
Dimensiones	250mmx200mmx430mm
Peso	12.7 Kg.

Favor de mantener la ventilación con una distancia mínima de 1 metro para que sea suficiente.

La ventilación no debe impedirse cubriendo las aberturas de ventilación con objetos, tales como periódicos, manteles, cortinas, etc.

IMPORTANTE: No situar el aparato sobre fuentes de flama viva, como pueden ser velas encendidas.

Favor de conectar a la toma de corriente de la red eléctrica con una conexión de puesta a tierra de protección.

El aparato o debe exponerse a goteo o el ingreso de agua y no deben situarse objetos llenos de líquidos, como vasos, sobre el aparato.

ADVERTENCIA: Para evitar daños, este aparato tiene que estar

firmemente anclado al suelo/ pared según las instrucciones de instalación.

Este símbolo no debe usarse para otras terminales de conexión de puesta a tierra. 

INSTRUCCIONES DE INSTALACIÓN:

- Este equipo se puede posicionar y fijar mediante abrazadera en todas las direcciones del escenario. El sistema de bloqueo facilita la fijación al soporte.
- ¡Atención! Se necesitan dos abrazaderas para fijar el equipo. Cada abrazadera está bloqueada por sujetador de ¼". El sujetador solo se puede bloquear en el sentido de las agujas del reloj.
- ¡Atención! Fije una cuerda de seguridad al orificio adicional de la pieza lateral de aluminio. El accesorio secundario no puede colgarse del asa de entrega. Pellizque el equipo en el soporte.
- Compruebe si la abrazadera de aparejo (sin incluir la que está dentro) está dañada o no. Si soporta diez veces el peso del equipo. Asegúrese de que la arquitectura pueda soportar diez veces el peso de todos los equipos, abrazaderas, cableado y otros accesorios adicionales.
- Los tornillos de sujeción deben fijarse firmemente. Tome un tornillo M12 (grado 8.8 o superior) para sujetar el soporte y luego atornille las tuercas.
- Nivele los dos puntos de suspensión en la parte inferior de la abrazadera. Inserte el sujetador hasta el fondo, bloquee las dos palancas girando 1/4 en el sentido de las agujas del reloj; luego instale otra abrazadera.
- Instálelo en una cuerda de seguridad que soporte al menos diez veces el peso del equipo. La terminal del accesorio está diseñada para abrazaderas.
- Asegúrese de que el bloqueo de giro/inclinación esté desbloqueado o no. Mantenga la distancia de más de 1 m desde el equipo hasta material inflamable o fuente de luz.

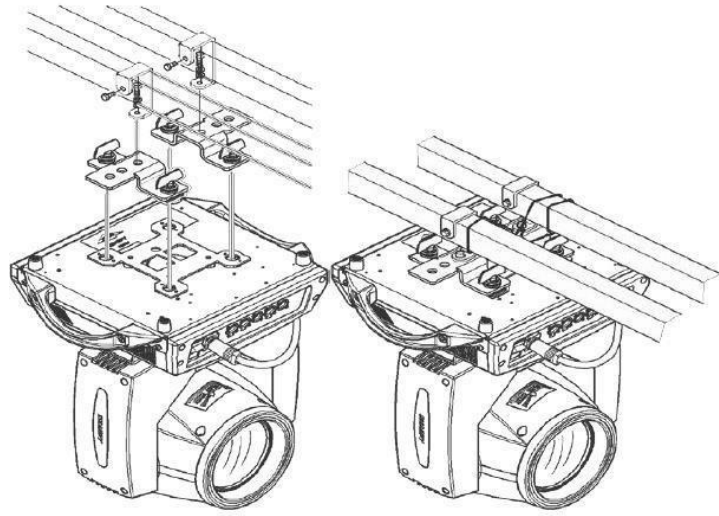



SUPER
bright & loud

