

PREDATOR



12R



MANUAL *de* USUARIO

Capítulo 1 Instalación y uso	3
1.1 Mantenimiento	3
1.2 Declaración.....	3
1.3 Precauciones de Seguridad	3
1.4 Descripción del Producto	4
1.5 Cableado de señal DMX.....	4
1.6 Colgado (Opcional)	4
1.7 Descripción de Botones del Menú.....	5
 Capítulo 2 Panel de operación.....	 6
2.1 Ajuste de la interfase.....	6-9
 Capítulo 3 Descripción de canales	 9
3.1 Tabla de Canales.....	9
3.2 Valores DMX	10
3.3 Configuración del equipo.....	12-13

Capítulo 1 INSTALACION Y USO

1.1 Mantenimiento

Para reducir el riesgo de descarga eléctrica o incendio, no exponga esta unidad a la lluvia ni a la humedad.

El uso intermitente extenderá la vida útil de este artículo.

Limpie el ventilador, la red del ventilador y la lente óptica para mantener un buen estado de funcionamiento.

No utilice alcohol ni ningún otro disolvente orgánico para limpiar la carcasa.

1.2 Declaración

El producto tiene un rendimiento perfecto y un embalaje de integridad. Todos los usuarios deben cumplir estrictamente con las advertencias y las instrucciones de funcionamiento que se indican. No estamos a cargo de ningún resultado por mal uso. Cualquier daño que resulte del mal uso no está dentro de la garantía de la Compañía. Cualquier avería o problema causado por el descuido del manual tampoco está a cargo de los concesionarios.

Nota: Toda la información está sujeta a cambios sin previo aviso.

1.3 Precauciones de seguridad

Para garantizar la vida útil del producto, no lo coloque en lugares húmedos ni en el ambiente a más de 60 grados. Monte siempre esta unidad en un lugar seguro y estable. La instalación o desmontaje debe ser realizada por un ingeniero profesional. Usando la lámpara, la tasa de cambio del voltaje de alimentación debe estar dentro de $\pm 10\%$, si el voltaje es demasiado alto, acortará la vida útil de la luz; Si no es suficiente, influirá en el efecto.

Reinicielo 20 minutos más tarde después de apagar la luz, hasta que se enfríe por completo. El cambio frecuente reducirá la vida útil de las lámparas y bombillas; el uso intermitente mejorará la vida útil de las bombillas y lámparas.

Para asegurarse de que el producto se utiliza correctamente, lea atentamente el Manual. Favor de mantener la ventilación con una distancia mínima de 1 metro para que sea suficiente.

La ventilación no debe impedirse cubriendo las aberturas de ventilación con objetos, tales como periódicos, manteles, cortinas, etc.

IMPORTANTE: No situar el aparato sobre fuentes de flama viva, como pueden ser velas encendidas.

Favor de conectar a la toma de corriente de la red eléctrica con una conexión de puesta a tierra de protección.

Las instrucciones para el montaje e interconexión son correctas y seguras del aparato en sistemas multimedia.

Este símbolo no debe usarse para otras terminales de conexión de puesta a tierra. 

Donde se utilice como dispositivo de desconexión una clavija de red eléctrica o un conector de aparato, el dispositivo de desconexión debe permanecer fácilmente operativo.

ADVERTENCIA: Para evitar daños, este aparato tiene que estar firmemente anclado al suelo/pared según las instrucciones de instalación.

Favor de no exponer al goteo o el ingreso de agua, de igual forma no deben situar objetos llenos de líquidos como los vasos, sobre el aparato.

Donde se vaya a conectar el dispositivo, se debe encontrar libre de obstáculos que puedan afectar la función de la clavija o el cordón de alimentación.

1.4 Descripción de Producto:

Lámpara: 12R (horas de vida: 2000, Temperatura del color: 65 00K)

Modo Canales: 16 Canales DMX

Movimiento de Paneo: 540°(16bit) Corrección eléctrica.

Movimiento de Tildeo: 270° (16bit) Corrección eléctrica.

Display: 5 botones táctiles

Rueda de Colores: una rueda de colores con 14 tipos de colores

Rueda de Gobos: 17 gobos

2 Prismas: 8+16 caras, 8+16+24 caras, (se pueden sobreponer)

Rueda de efectos: Rotación de prismas, efecto movimiento, arcoíris

Atenuación mecánica de 0-100%.

Control macro estroboscópico disponible.

Sistema óptico de la lente: Ángulo de haz de 4 °

Protección contra sobre calentamiento

Alimentación: 100-240V, 50/60Hz

Consumo: 315 W

Uso: IP20

Tamaño del Producto: 523×337×511mm

Peso Neto: 13.8 KG

1.5 Cableado de señal DMX:

Utilice un cable que cumpla con las especificaciones EIA RS-485: 2 polos trenzados, blindados, impedancia característica de 120 ohmios, 22-24 AWG, baja capacidad. No utilice un cable de micrófono u otro cable con características diferentes a las especificadas. Las conexiones de los extremos se deben realizar mediante conectores XLR tipo 3 o 5 pines macho/hembra. Se debe insertar un enchufe de terminación en el último proyector con una resistencia de 120 Ohm (mínimo 1/4 W) entre las terminales 2 y 3.

IMPORTANTE: Los cables no deben hacer contacto entre sí ni con la carcasa metálica de los conectores. La carcasa en sí debe estar conectada a la malla de blindaje y al pin 1 de los conectores.

1.6 Colgado (Opcional)



Figura 1 Conexión de cableado de señal DMX.

Este equipo se puede posicionar y fijar mediante abrazadera en todas las direcciones del escenario. El sistema de bloqueo facilita la fijación al soporte.

¡Atención! Se necesitan dos abrazaderas para fijar el equipo. Cada abrazadera está bloqueada por sujetador de ¼". El sujetador solo se puede bloquear en el sentido de las agujas del reloj.

Capítulo 2 Panel de Operación

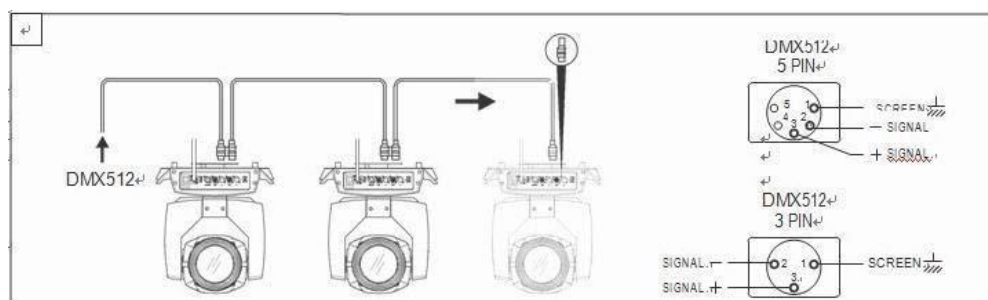
El siguiente es un ejemplo del uso de pulsaciones de teclas:

- 1: Si la interfaz actual no es la principal, presione el botón "Salir" (una o más veces) para volver a la interfaz principal
- 2: En la interfaz principal, presione el botón "Confirmar" para ingresar a la configuración del menú.
- 3: En la página del menú de primer nivel, presione "Arriba" o "Abajo" para seleccionar "Configuración del sistema"
- 4: Presione "OK" para ingresar a "Configuración del sistema"
- 5: Presione "Arriba" o "Abajo" para seleccionar "Dirección DMX"
- 6: Presione "OK" para ingresar "Dirección DMX"
- 7: Presione "Arriba" o "Abajo" para modificar el valor de la dirección DMX.
- 8: Presione "OK" para confirmar el código de dirección DMX.
- 9: Pulse "Salir" para volver a la página de inicio.

2.1 Ajuste de la interfase:

OPCIONES	FUNCIONES	VALOR	DESCRIPCIÓN D ELAS FUNCIONES
AJUSTE DEL SISTEMA	1.-DIRECCION DMX	1-512	Presione la tecla "OK" para ingresar al estado de edición. En este momento seleccione las centenas y presione hacia arriba y hacia abajo. Para cambiar el valor de la dirección DMX. Pulse "OK" de nuevo para seleccionar la edición de diez dígitos y Pulse de nuevo. Haga clic en "Aceptar" para seleccionar un valor. Para editar Presione de nuevo para salir del estado de edición.
	2.-TECLAS DEL MENÚ	Turn On	Use las teclas del menú para corregir automáticamente la posición.
		Turn Off	Las teclas del menú no se pueden utilizar para corregir la posición.
	3.- INVERSIÓN DE PANE0	on-off	Invierte la posición de Paneo.
	4.- INVERSIÓN DE TILDEO	on-off	Invierte la posición de Tildeo.
5.- SIN SEÑAL	keep	Continúa funcionando de acuerdo con el estado inicial.	

		Zero Out	El motor vuelve y deja de funcionar.
	6.-ENCENDIO AUTOMÁTICO DELA LAMPARA	on	Cuando el equipo se enciende, la lámpara también se enciende
		off	Cuando el equipo se enciende, la lámpara no enciende.
	7.-RETORNO		Retorna al menu anterior.
MODO DE OPERACIÓN	1.- MODO	DMX	Esclavo: recibe señal de otro equipo o de un control DMX.
		Automatic	Trabaja automáticamente con escenas grabadas.
		Sound	Trabaja a base de sonidos y vibraciones.
	2.-MODO DE CANALES	16 CH	No se usa.
	3.- RETORNO		Retorna al menu anterior.
CONTROL MANUAL	1.- RESET		Pulse la tecla "OK" para ver el cuadro de diálogo de confirmación. Presione la tecla "OK" nuevamente para ingresar a la interfaz de reseteo y restablecer todos los motores.
	2.- CONTROL DE LA LÁMPARA	on-off	Activa o desactiva el encendido y apagado de la lámpara
	3.- RUEDA DE COLORES	0-255	Pulse "OK" para entrar en el Modo de edición. Cuando esté seleccionado, presione hacia arriba y hacia abajo para cambiar el valor del canal y luego presione OK para salir del modo de edición.
	4.- ESTROBO/BLACK OUT	0-255	
	5.- DIMEO	0-255	
	6.- RUEDA DE GOBOS	0-255	
	7.- RUEDA DE PRISMA	0-255	
	8.- ROTACION DE PRISMA	0-255	
	9.- AJUSTE DE PRISMA	0-255	
	10.-	0-255	
	11.- ENFOQUE	0-255	
	12.- PANEО	0-255	
	13.- PANEО FINO	0-255	
	14.- VELOCIDAD PAN/TILT	0-255	
	15.- FUNCIONES	0-255	
	16.- VELOCIDAD DE RUEDA DE PAN/TILT	0-255	
	17.-VELOCIDAD DE RUEDA DE COLORES	0-255	

	18.- PATRÓN DE VELOCIDAD DE DISCOS		
	RETORNO		
AJUSTE DE LA PANTALLA	1.- SELECCION DE IDIOMA	CHINO	Presiona "OK" para cambiar a el Idioma Chino.
		INGLÉS	Presiona "OK" para cambiar a el Idioma Inglés.
	2.- INVERTIR FUNCIONES	on-off	Presione la tecla "OK" y la interfaz se puede mostrar en reversa 180 grados.
	3.- AJUSTE DE LA LUZ DEL DISPLAY	on	Apaga la luz de fondo después de estar inactiva durante 40 segundos.
		off	La luz se mantiene encendida.
	4.- RETORNO		Retorna al menú anterior.
	CALIBRACION DE PAN	0-255	
CALIBRACION DE TILT	0-255		
AJUSTE DE FÁBRICA	CALIBRACION FINA	0-255	Por favor ingrese la contraseña: XXXXXX; Proceso de operación específico: presione las teclas arriba y abajo para seleccionar un número una vez (aparece un *). Una vez que la contraseña se haya ingresado por completo, finalmente presione la tecla "OK" para verificar la contraseña.
	CALIBRACION DEL MOTOR	0-255	Pulse "OK" para entrar en el estado de edición. Cuando esté seleccionado, presione hacia arriba y hacia abajo para cambiar el valor del canal y luego presione OK para salir del estado de edición.
	CALIBRACION DEL DISCO DE COLORES	0-255	
	CALIBRACION DEL ENFOQUE	0-255	
	CALIBRACION DEL PRISMA	0-255	
	CALIBRACION DE LA VELOCIDAD	0-255	
	LOGOTIPO		
RETORNO		Volver a la interfaz principal (muestra la dirección DMX establecida actualmente)	

Capítulo 3 Descripción de Canales

3.1 Tabla de Canales:

CANAL	FUNCION	VALOR	
1	RUEDA DECOLORES	0~255	EFECTO DE COLORES (14)
2	ESTROBO	0~255	ESTROBO (DESDE LENTO HASTA
3	DIMMING	0~255	DESDE OSCURO HASTA BRILLANTE
4	RUEDA DE GOBOS	0~255	EFECTO DE GOBOS (17)
5	PRISMAS	0~128 129~255	EFECTO DE PRISMA 1 EFECTO DE PRISMA 2
6	ROTACION DE PRISMA	0~255	ROTACION DE PRISMA
7	EFECTOS PREDEFINIDOS	0~255	MOVIMIENTOS PREDEFINIDOS
8	ARCOIRIS/FROST	64~127 128~255	EFECTO ARCOIRIS EFECTO DE FROST
9	ENFOQUE	0~255	AJUSTE DE ENFOQUE DEL GOBO
10	PAN	0~255	MOVIMIENTO HORIZONTAL DE 540°
11	PAN FINO	0~255	MOVIMIENTO HORIZONTAL FINO
12	TILT	0~255	MOVIMIENTO VERTICAL DE 270°
13	TILT FINO	0~255	MOVIMIENTO VERTICAL FINO
14	VELOCIDAD PAN/TILT	0~255	VELOCIDAD DE PAN Y TILT
15	RESET	0~255	RESETEO DEL EQUIPO
16	CONTROL DE LAMPARA	100~105 200~205	APAGADO DE LA LÁMPARA ENCENDIDO DE LA LÁMPARA
17	DIMMEO DEL ARO DE LEDS	0~255	DIMMEO DEL ARO DE LEDS DE MENOR A MAYOR
18	FLASHEO DEL ARO DE LEDS	0~255	FLASHEO DEL ARO DE LEDS DE MENOR A MAYOR
19	MACROS DEL ARO DE LEDS	0~255	MACROS DEL ARO DE LEDS
20	VELOCIDAD DE MACROS DEL ARO DE LEDS	0~255	VELOCIDAD DEL ARO DE LEDS DE MENOR A MAYOR

3.2 Valores DMX:

1	RUEDA DE COLORES	0-4 5-9 10-14 15-19 20-24 25-29 30-34 35-39 40-44 45-49 50-54 55-59 60-64 65-69 70-74 75-79 80-84 85-89 90-94 95-99 100-104 105-109 110-114 115-119 120-124 125-129 130-134 135-139 140-144 145-149 150-199 200-255	BANCO BLANCO + ROJO ROJO ROJO + NARANJA NARANJA NARANJA + AGUAMARINA AGUAMARINA AGUAMARINA + VERDE VERDE VERDE + VERDE CLARO VERDE CLARO VERDE CLARO + AMARILLO AMARILLO AMARILLO + ROSA ROSA ROSA + AZUL AZUL AZUL+ BLANCO CÁLIDO BLANCO CÁLIDO BLANCO CÁLIDO + CYAN CYAN CYAN+CTO 260 CTO 260 CTO260+CTO 190 CTO 190 CTO 190+CTB 8000 CTB8000 CTB8000+AZUL AZUL AZUL + BLANCO ROTACION LENTA HACIA ADELANTE CAMBIO DE COLOR HACIA ATRÁS
2	ESTROBO	0-3 4-103 104 -107 108-251 252-255	CERRADO FLASHEO DE LENTO A RAPIDO EFECTO DE PULSOS EN INCREMENTO ESTROBO ALEATORIO CON VELOCIDAD REDUCIDA SHUTTER ABIERTO
3	ATENUACIÓN	0-255	DE OSCURO → A BRILLANTE
4	RUEDA DE GOBOS	0-6 7-13 14-20 21-27 28-34 35-41 42-47 48-53 54-59 60-65	BLANCO Gobo1 Gobo2 Gobo3 Gobo4 Gobo5 Gobo6 Gobo7 Gobo8 Gobo9

		66-71 72-77 78-83 84-89 90-94 95 96-100 101-105 106-110 111-115 116-120 121-125 126-130 131-135 136-140 141-145 146-150 151-155 156-160 161-205 206-210 211-255	Gobo10 Gobo11 Gobo12 Gobo13 Efecto shake Gobo 1 Gobo detenido Efecto shake Gobo 2 Efecto shake Gobo 3 Efecto shake Gobo 4 Efecto shake Gobo 5 Efecto shake Gobo 6 Efecto shake Gobo 7 Efecto shake Gobo 8 Efecto shake Gobo 9 Efecto shake Gobo 10 Efecto shake Gobo 11 Efecto shake Gobo 12 Efecto shake Gobo 13 Blanco Rotación Hacia la derecha de lento a Rápido Blanco Rotación Hacia la izquierda de lento a Rápido
5	PRISMA 1	64 -127 128-191 192-255	Prisma 1 Prisma 2 Prisma 1+2
6	ROTACIÓN DE PRISMA	0-127 128-191 192-255	Sin Movimiento Rotación hacia adelante Rotación hacia atrás
7	MOVIMIENTOS PRE-PROGRAMADOS	0-255	Movimientos pre-programados
8	ARCOIRIS/FROST	0-127 128-255	Efecto de Arcoiris Efecto de Frost
9	ENFOQUE	0-255	Ajuste Lineal del Enfoque
10	PANEO	0-255	0-540°
11	PAN FINO	0-255	1.2° Fino
12	TILDEO	0-255	0-270°
13	TILDEO FINO	0-255	1.2° Fino
14	VELOCIDAD PANEO/TILTDEO	0-11 12-24 25-37 38-50 51-62 63-255	Sin Efecto Función rápida de Pan/Tilt Normal Convencional Lineal Sin Efecto
15	RESET	0-239 240-255	Sin Función Reset
16	LÁMPARA	100-105 200-205	Apagado de Lámpara Encendido de Lámpara

17	DIMMEO DEL ARO DE LEDS	0-255	DE OSCURO → A BRILLANTE
18	FLASHEO	0-255	FLASHEO DEL ARO DE LEDS
19	MACROS DEL ARO DE LEDS	0-10 11-15 16-20 21-25 26-30 31-35 36-40 41-45 46-50 51-55 56-60 61-65 66-70 71-75 76-80 81-85 86-90 91-95 96-100 101-105 106-110 111-115 116-120 121-125 126-130 131-135 136-140 141-145 146-150 151-155 156-160 161-165 166-170 171-175 176-180 181-185 186-190 191-195 196-200 201-205 206-210 211-215 216-255	ROJO VERDE AZUL AMARILLO ROSA CYAN BLANCO BRINCOS DE COLORES ROTACION DE ROJO ROTACION DE VERDE ROTACION DE AZUL ROTACION DE AMARILLO ROTACION DE ROSA ROTACION DE CYAN ROTACION DE BLANCO ROTACION DE ROJO ROT. DE ROJO EN 2 SEGMENTOS ROT. DE VERDE EN 2 SEGMENTOS ROT. DE AZUL EN 2 SEGMENTOS ROT. DE AMARILLO EN 2 SEGMENTOS ROT. DE ROSA EN 2 SEGMENTOS ROT. DE CYAN EN 2 SEGMENTOS ROT. DE BLANCO EN 2 SEGMENTOS BRINCOS DE COLORES EFECTOS EN ROJO EFECTOS EN VERDE EFECTOS EN AZUL EFECTOS EN AMARILLO EFECTOS EN ROSA EFECTOS EN CYAN EFECTOS EN BLANCO CAMBIOS EN BLANCO ROTACION EN ROJO ROTACION EN VERDE ROTACION EN AZUL ROTACION EN AMARILLO ROTACION EN ROSA ROTACION EN CYAN ROTACION EN BLANCO BRINCOS DE CAMBIOS CAMBIOS DE COLORES CAMBIOS EN ARCOIRIS MACROS EN ARCOIRIS

20	VELOCIDAD DE LOS MACROS DEL ARO DE LEDS	0-255	VELOCIDAD DE LOS EFECTOS DEL ARO DE LEDS
----	---	-------	--

3.3 Configuración del equipo:

Opciones	Descripción	
Modo de Trabajo	DMX	Recibe la señal del controlador DMX
	AUTO 1	Trabaja de modo automático. Tipo de modo Maestro: Envía automáticamente la señal DMX a los esclavos.
	AUTO 2	
	Random	
	Sound	
Dirección DMX	1~512	Seleccionar la flecha amarilla, presione el botón "OK" en el modo de edición, cuando el color de la fuente sea rojo, presione "ARRIBA o ABAJO" para cambiar la dirección, presione "OK" nuevamente para guardar y salir de la edición.
Modo de Canales	16 Canales Estandar	El modo estándar es de 16 canales DMX
	20 Canales Extendido	Modo Extendido en 20 canales, 17~20 son canales para el control de la velocidad (ver la lista de canales).
Pan Invertido	Off	Intercambia los puntos de inicio y finalización cuando está abierto, el valor predeterminado es APAGADO.
	On	
Tilt Invertido	Off	Intercambia los puntos de inicio y finalización cuando está abierto, el valor predeterminado es APAGADO.
	On	
Pan-Tilt Barrido	Off	Sin efecto
	On	Invierte los canales de Pan y Tilt.
Pan-Tilt Codificación	On	Usa el codificador (optoacoplador) para estimar el paso incorrecto y corregir la posición incorrecta.
	Off	No usa el codificador (optoacoplador) para corregir la posición.
Señal DMX	Keep	Continúa en el mismo estado.
	Clear	Paro de trabajo,.
Pantalla	Off	Siempre encendido
	On	Modo salvapantalla
Encendido de la lámpara después del arranque	off	Reinicia después de encender, no enciende la lámpara (necesita usar el menú o la consola para encender las lámparas manualmente)
	on	Enciende automáticamente las lámparas después de encenderlas y reinicia solo después de encender las lámparas con éxito
Cambios lineales en la rueda de color	ON	Cambio lineal en la rueda de color
	OFF	Sin cambios en la rueda de color
Reestablecimiento de fábrica.		El cuadro de diálogo de confirmación se mostrará después de presionar el botón "OK", presione "OK" nuevamente para restaurar la configuración predeterminada.

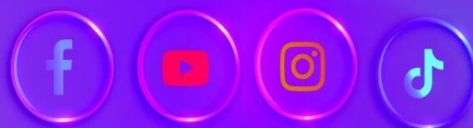

www.superbright.com.mx