

BEAM 2R



MANUAL DE USUARIO

PROFESSIONAL LIGHTING

INSTRUCCIONES GENERALES

Para optimizar la eficiencia de este producto, por favor lea cuidadosamente este manual de operación para familiarizarse con las operaciones básicas de su unidad. Estas instrucciones contienen información de seguridad importante con relación al uso y mantenimiento del producto.

DESEMPACANDO: Gracias por comprar productos de Iluminación SUPER BRIGHT & LOUD. Cada producto ha sido probado a fondo y enviado en perfectas condiciones de operación. Cheque cuidadosamente que el estuche donde se envía, no presente daños, esto puede haber ocurrido durante su transporte. Si parece maltratado inspeccione cuidadosamente su equipo y asegúrese que todos los accesorios necesarios para operar e instalar la unidad han llegado intactos.

INTRODUCCIÓN: El BEAM 2R es una cabeza móvil inteligente, DMX. Es operado vía control DMX, y también puede trabajar sólo manual y automáticamente.

ADVERTENCIA: Para prevenir el riesgo de cualquier choque eléctrico o fuego, no exponga la unidad a lluvia o humedad, o calor excesivo.

PRECAUCIÓN: No hay partes útiles dentro de la unidad. No intente repararlo usted mismo; si lo hace, perderá la garantía. En el improbable caso de que su unidad requiera servicio, por favor contacte con un distribuidor autorizado o con el fabricante.

- La garantía se perderá si el equipo no es operado según el manual, o si presenta alguna anomalía como indicios de humedad, algún líquido, corto circuito o golpes por caída o maltrato.

Conexión de señal

Conecte el XLR macho de su primer cable de señal a la salida DMX512 del controlador y del otro lado conecte el XLR hembra al primer equipo en el conector macho de la base. Puedes conectar varios equipos en la misma cadena. Por favor vea el siguiente diagrama.

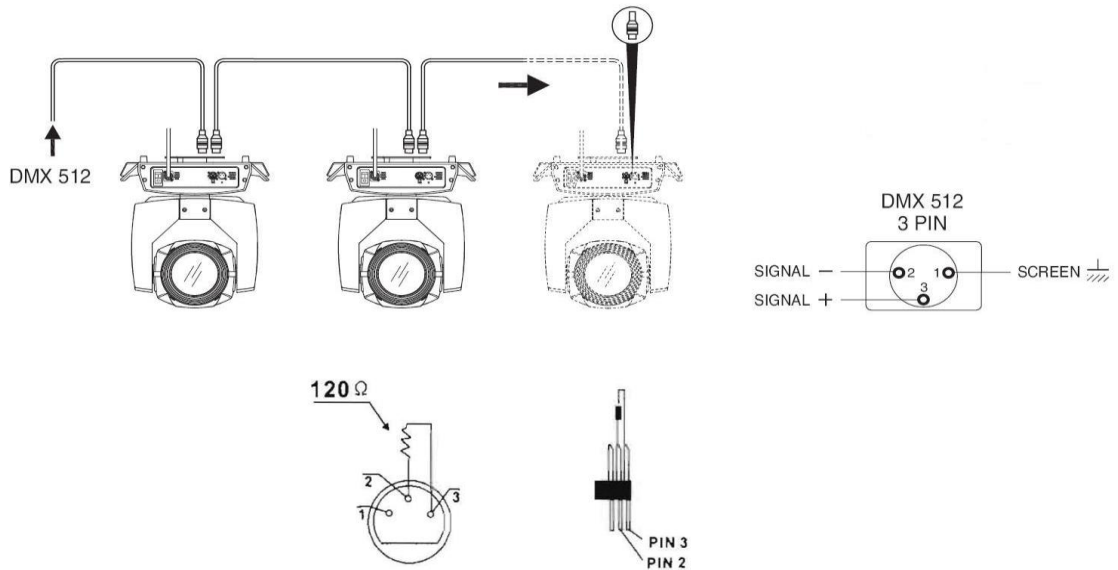

Conexión DMX con Terminador

Para instalaciones donde el cable DMX ha recorrido una gran distancia o está en un ambiente eléctricamente ruidoso, como una discoteca, es recomendable usar un Terminador DMX. Esto ayuda a prevenir la corrupción de la señal digital de control por ruido eléctrico. El Terminador DMX es simplemente un conector macho XLR con una resistencia de 120 ohm conectada entre los pines 2 y 3, el cual es conectado al final de la línea de DMX en el último equipo.

MENU

Setting Configuración	Modo de Operación	DMX	DMX	
		Run mode	Sound control mode	Modo Audio
		Auto 1		Demo 1
		Auto 2		Demo 2
		Auto 3		Demo 3
		Auto 4		Demo 4
		Random mode		Demo 5
	DMX address	1-512	Dirección DMX	
	Channel mode	16 channel	16 Canales	
	Modo DMX	20 channel	20 Canales	
	Pan invert	ON/OFF	Invertir PAN	
	Tilt invert	ON/OFF	Invertir TILT	
	Pan tilt swap	ON/OFF	Intercambiar PAN y TILT	
	Code wheel	ON/OFF	Código de Seguridad	
	Signal timeout	Blackout /	Blackout	
	Sin Señal	keep	Mantener señal	
Screen save	ON/OFF			
Light up	ON/OFF	Encender Lámpara		
Color linear	ON/OFF			
Factory Reset	Confirm	Restaurar de Fabrica		
Manual mode Modo Manual	Color	0-255	Color	
	Strobe	0-255	Estrobo	
	Dimmer	0-255	Dimmer	
	Gobo	0-255	Gobo	
	Prism	0-255	Prisma	
	Prism rotate	0-255	Rotación de Prisma	
	Sin Funcion	0-255	Sin Función	
	Sin Funcion	0-255	Sin Función	
	Focus	0-255	Enfoque	
	Pan	0-255	Pan	
	Pan fine	0-255	Pan fine	
	Tilt	0-255	Tilt	
	Tilt fine	0-255	Tilt fine	
	Sin Función	0-255	Sin Función	
	Reset	0-255	Reset	
	Bulb control	0-255	Control de Lámpara	
(channel20)pan/tilt speed	0-255	(channel20) Velocidad de pan/tilt		

	(channel20)color wheel speed	0-255	(channel20) Velocidad de Color
	(channel20)dimmer prism speed	0-255	(channel20) velocidad de prisma
	(channel20)gobo wheel speed	0-255	(channel20) velocidad de Gobo
Offset	Pan offset	0-255	
	Tilt offset	0-255	
	Color offset	0-255	
	Gobo offset	0-255	
	Focus offset	0-255	
	Prism offset	0-255	
	Dimmer offset	0-255	
Channel Value Valor de Canal	Channel 1	0-255	Indica el valor de la posición en la que se encuentra el motor
	...	0-255	
	Channel 20	0-255	
Advance setting Configuración Avanzada	Language switch	Confirm	Idioma
	Screen invert	Confirm	Invertir Pantalla
	Balance check	Confirm	
	Maximum time of fixture light up	xxxxx	
	Time zero clearing	Confirm	Borrar tiempo
Hardware information Información Hardware	Pan coder wheel	xx	
	Tilt coder wheel	xx	
System information Información de Sistema	Pan sensor	x	Sensor de Pan
	Tilt sensor	x	Sensor de Tilt
	Color wheel sensor	x	Sensor Rueda de Color
	Gobo wheel sensor	x	Sensor Rueda de Gobo
	Focus sensor	x	Sensor de Enfoque
	Sensor4	x	Sensor 4
	Pan route	xxxxx	
	Tilt route	xxxxx	
	Version	Vxxx	Versión
	Use time of fixture	xxxxx	Tiempo de Uso
	Turn on time	xxxxx	Veces de Encendido de Lámpara
	Use time of bulb	xxxxx	Tiempo de uso de lámpara
Error information			Información de Errores

CANALES DMX

CANAL	FUNCION	VALOR	DESCRIPCION
1	COLOR	0 – 255	Colores (Vea tabla de Colores para información a detalle)
2	ESTROBO	0~3	Cerrado
		4~254	Estrobo, de Lento a Rápido
		255	Abierto
3	DIMMING	0 – 255	dimmer 0~100%
4	GOBO		Gobos (Vea tabla de Gobos para información a detalle)
5	PRISMA	0~59	Sin Función
		60~255	Prisma
6	ROTACION DE PRISMA	0~127	Prisma Index 0~400°
		128~191	Rotación Derecha, Lento a Rápido
		192~255	Rotación Izquierda, Lento a Rápido
7	SIN FUNCION	0 – 255	SIN FUNCION
8	SIN FUNCION	0 – 255	SIN FUNCION
9	ENFOQUE	0 – 255	ENFOQUE, DE CERCA A LEJOS
10	PAN	0 – 255	0~540°
11	PAN FINE	0 – 255	16 bits
12	TILT	0 – 255	0~270°
13	TILT FINE	0 – 255	16 bits
14	SIN FUNCION	0 – 255	SIN FUNCION
15	RESET	0 – 25	SIN FUNCION
		26 – 76	RESET MOTORES DE EFECTOS
		77 – 127	PAN/TILT RESET
		128 – 255	RESET COMPLETO
16	LAMPARA	0 – 9	SIN FUNCION
		10 – 100	APAGADO DE LAMPARA
		101 – 255	ENCENDIDO DE LAMPARA
	17 MODO 20 CANALES	0 – 255	VELOCIDAD DE PAN Y TILT
	18 MODO 20 CANALES	0 – 255	VELOCIDAD DE COLOR
	19 MODO 20 CANALES	0 – 255	VELOCIDAD DIMMER-PRISM-FROST
	20 MODO 20 CANALES	0 – 255	VELOCIDAD DE GOBO

CANAL DE COLOR

CH NO.	VALOR	FUNCION
CH 1	0-4	Abierto
	5-9	abierto +color1
	10-14	color1
	15-19	color1+color2
	20-24	color2
	25-29	color2+color3
	30-34	color3
	35-39	color3+color4
	40-44	color4
	45-49	color4+color5
	50-54	color5
	55-59	color5+color6
	60-64	color6
	65-69	color6+color7
	70-74	color7
	75-79	color7+color8
	80-84	color8
	85-89	color8+color9
	90-94	color9
	95-99	color9+color10
	100-104	color10
	105-109	color10+color11
	110-114	color11
	115-119	color11+color12
	120-124	color12
	125-129	color12+color13
	130-134	color13
	135-139	color13+color14
140-144	color14	
145-149	color14+white	
150-255	Color Scroll de Lento a Rápido	

CANAL DE GOBO

CH NO.	VALOR	FUNCION
CH 4	0-4	Cerrado
	5-9	Abierto
	10-14	gobo1
	15-19	gobo2
	20-24	gobo3
	25-29	gobo4
	30-34	gobo5
	35-39	gobo6
	40-44	gobo7
	45-49	gobo8
	50-54	gobo9
	55-59	gobo10
	60-64	gobo11
	65-69	gobo12
	70-74	gobo13
	75-79	gobo14
	80-129	Gobo Scroll CW
	130-134	Stop
	135-180	Gobo ScrollCCW
	181-185	Abierto shake
	186-190	Gobo1 shake
	191-195	Gobo2 shake
	196-200	Gobo3 shake
	201-205	Gobo4 shake
	206-210	Gobo5 shake
	211-215	Gobo6 shake
	216-220	Gobo7 shake
	221-225	Gobo8 shake
	226-230	Gobo9 shake
	231-235	gobo10 shake
236-240	gobo11 shake	
241-245	gobo12 shake	
246-250	gobo13 shake	
251-255	gobo14 shake	

ESPECIFICACIONES TECNICAS

Voltaje	110–240V~ 50–60Hz 262W
Lámpara	2R de 132W
Colores	1 Rueda de 14 Colores + Abierto
Gobos	1 Rueda de 14 Gobos + Abierto
Modos de Operación	DMX, Auto
Modos DMX	16/20 Canales DMX
Conectores de señal XLR 3 pin	
Pan:540°, Tilt:270°	
Display LCD	
Temperatura de Ambiente máxima de trabajo	40°C
Dimensiones	350x320x461 mm
Peso	8 Kg.

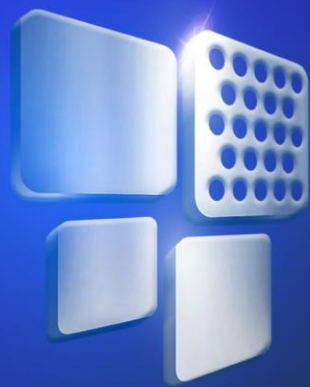

SUPER
bright & loud



www.superbright.com.mx

PROFESSIONAL LIGHTING