

WASH 360



MANUAL DE USUARIO

PROFESSIONAL LIGHTING

INSTRUCCIONES GENERALES

Para optimizar la eficiencia de este producto, por favor lea cuidadosamente este manual de operación para familiarizarse con las operaciones básicas de su unidad. Estas instrucciones contienen información de seguridad importante con relación al uso y mantenimiento del producto.

DESEMPACANDO: Gracias por comprar productos de leds Super Bright&Loud. Cada producto ha sido probado a fondo y enviado en perfectas condiciones de operación. Cheque cuidadosamente que el empaque donde se envía, no presente daños, esto puede haber ocurrido durante su transporte. Si se ve maltratado inspeccione cuidadosamente su equipo por cualquier daño y asegúrese que todos los accesorios necesarios para operar la unidad han llegado intactos.

INTRODUCCIÓN: El WASH 3600 es una cabeza móvil de led RGBW para baño de color, que proyecta en diferentes ángulos ya que cuenta con una función de zoom. Es para uso interior. Es operado vía control DMX, y también puede trabajar solo, manual y automáticamente.

PRECAUCIÓN: No hay partes útiles dentro de la unidad. No intente repararlo usted mismo; si lo hace, perderá la garantía. En el improbable caso de que su unidad requiera servicio, por favor contacte con un distribuidor autorizado o con el fabricante.



Este símbolo no debe usarse para otras terminales de conexión de puesta a tierra.

- Mantener una distancia mínima de 1 metro alrededor del aparato para ventilación suficiente.
- La ventilación no debe impedirse cubriendo las aberturas de ventilación con objetos, tales como periódicos, manteles, cortinas, etc.

- No deben situarse sobre el aparato sobre fuentes de flama viva, como velas encendidas.
- El aparato no debe exponerse a goteo o el ingreso de agua.
- No deben situarse objetos llenos de líquidos, como vasos, sobre el aparato.
- Donde se utilice como dispositivo de desconexión una clavija de red eléctrica o un conector de aparato, el dispositivo de desconexión debe permanecer fácilmente operativo.

ADVERTENCIA

Para evitar daños, este aparato tiene que estar firmemente anclado al suelo/pared según las instrucciones de instalación.

-Conectar a la toma de corriente de la RED ELÉCTRICA con una conexión de puesta a tierra de protección.

- **La garantía se perderá si el equipo no es operado según el manual, o si presenta alguna anomalía como que se haya abierto alguna tapa, indicios de humedad, algún líquido, corto circuito o golpes por caída o maltrato.**

INFORMACIÓN DE SEGURIDAD

- Personal Calificado debe ser quien transporte acarree instale y opere este equipo, pero deben referirse a las instrucciones de este manual
- Para reducir el riesgo de choque eléctrico o fuego, asegure bien las conexiones. El voltaje de alimentación es muy importante que se encuentre dentro del rango de operación, ya que, si es diferente, esto acortará el tiempo de vida de los leds o se dañará la electrónica.
- No intente operar esta unidad si el cable de alimentación presenta daños o está roto. no intente remover o romper la punta de tierra física del cable de alimentación de voltaje, esta punta es para

- reducir el riesgo de un choque eléctrico o fuego en caso de un corto interno.
- Desconecte la alimentación principal antes de hacer cualquier tipo de conexión.
 - No remueva la tapa bajo ninguna circunstancia. No hay partes útiles dentro.
 - Nunca opere su unidad si la cubierta es removida.
 - Nunca conecte esta unidad a un dimmer.
 - No intente operar la unidad si está dañada.
 - Esta unidad está capacitada para uso en interiores.
 - Durante largos periodos de desuso, desconéctela de la alimentación de voltaje.
 - Siempre monte esta unidad en lugares seguros y estables.
 - Los cables que conectan la unidad podrían ser dañados si se encuentran en el paso de personas o vehículos.
 - Calor – es muy conveniente situar el equipo lejos de otros que producen o despiden calor, como radiadores o amplificadores, o en un ambiente de 40°C ó más.
 - El equipo podría necesitar servicio por personal calificado cuando:
 1. El cable de alimentación eléctrica o las conexiones han sido dañadas
 2. El equipo ha sufrido una caída que pudo haber dañado levemente algunas partes o ha sido salpicado con algún líquido.
 3. El equipo no funciona normalmente o presenta un marcado cambio en su funcionamiento.
 - No trate de hacer a equipo cambios físicos sin la instrucción ni la supervisión de personal calificado.

Conexión de señal

Atención! Un equipo sólo puede aceptar una entrada y una salida de señal DMX.

Conexión de señal en XLR: Pin 1 TIERRA; Pin 2 NEGATIVO; Pin 3 POSITIVO.

El cable de señal DMX debe ser un par trenzado con malla de uso profesional, 24 AWG, este, no debe de exceder los 300 metros de

longitud, de necesitar mayor distancia es necesario utilizar un splitter Super Bright&Loud, el cual amplifica cada salida de señal. Nunca use una Y, i griega, para distribuir la señal, en este caso también debe usar un splitter Super Bright&Loud.

Conecte el XLR macho de su primer cable de señal a la salida DMX512 del controlador y del otro lado conecte el XLR hembra al primer equipo en el conector macho de la base. Puedes conectar varios equipos en la misma cadena.

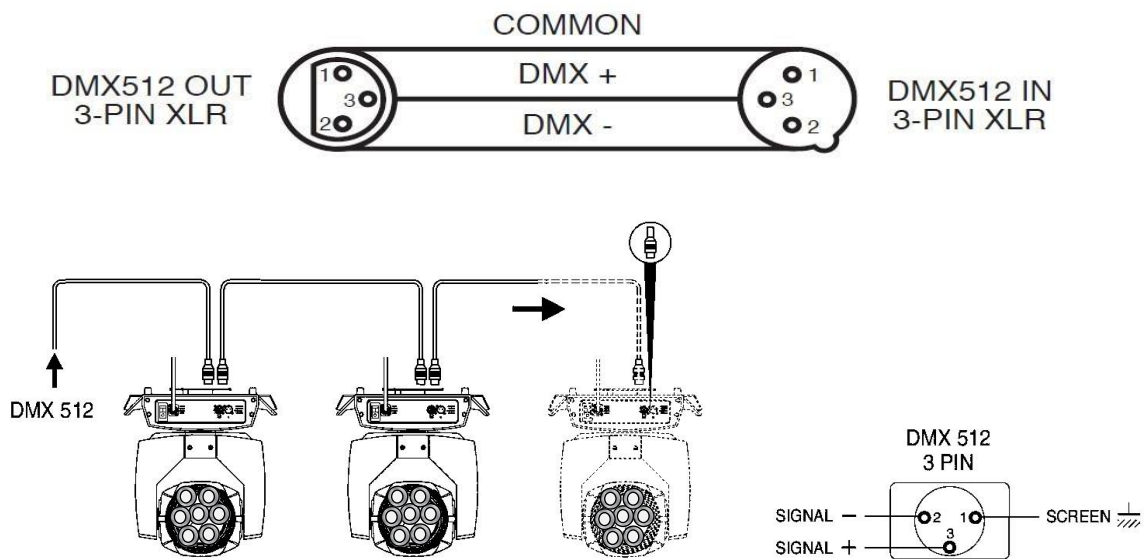

Este equipo se puede posicionar y fijar mediante abrazadera en todas las direcciones del escenario. El sistema de bloqueo facilita la fijación al soporte.

¡Atención! Se necesitan dos abrazaderas para fijar el equipo. Fije una cuerda de seguridad al orificio adicional de la pieza lateral de aluminio. El accesorio secundario no puede colgarse del asa de entrega. Pellizque el equipo en el soporte.

Compruebe si la abrazadera de aparejo (sin incluir la que está dentro) está dañada o no. Si soporta diez veces el peso del equipo. Asegúrese de que la arquitectura pueda soportar diez veces el peso de todos los equipos, abrazaderas, cableado y otros accesorios adicionales. Los tornillos de sujeción deben fijarse firmemente. Tome un tornillo para sujetar el soporte y luego atornille las tuercas.

Nivele los dos puntos de suspensión en la parte inferior de la abrazadera. Inserte el sujetador hasta el fondo, bloquee las dos palancas girando 1/4 en el sentido de las agujas del reloj; luego instale otra abrazadera.

Instálelo en una cuerda de seguridad que soporte al menos diez veces el peso del equipo. El terminal del accesorio está diseñado para abrazaderas.

Asegúrese de que el bloqueo de giro/inclinación esté desbloqueado o no. Mantenga la distancia de más de 1 m desde el equipo hasta material inflamable o fuente de luz.

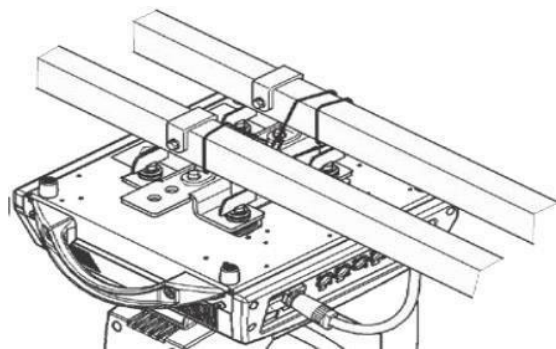

1.- Características:

1.1.- Control de Señal DMX512 estándar internacional.

1.2.- Modos de operación: 15CH / 13CH.

1.3.-Pantalla LCD TFT de 3.18 pulgadas con una resolución de 160x128. La interfaz es simple y fácil de usar.

1.4.- El Paneo gira 540° horizontalmente, y el Tildeo gira 270° verticalmente. Con función de corrección de errores de posición.

1.5.- Los ejes X e Y tienen dos canales de ajuste grueso y fino respectivamente, que pueden realizar un ajuste de posición de 16 bits con alta precisión.

1.6.- Atenuación: atenuación lineal 0-100%, resolución de atenuación: 16 bits, atenuación suave y delicada.

1.7.- Estroboscópico: 1-25 veces / seg.

1.8.- Uso de la combinación óptica para lograr un efecto de apertura de alta definición.

1.9.- Función de código de dirección de marcado RDM incorporada.

2.- Pantalla:

2.1.- Adopta una pantalla LCD a color de 65,000 colores con una resolución de 160x128, con colores brillantes y amplia visibilidad.

2.2.- Usando el formulario de selección de iconos, es fácil de operar y más humano.

2.3.- Introducción a la interfaz principal:

- (1) Dirección: configuración de dirección DMX512
- (2) Modo: Configuración del modo de operación
- (3) Configuración: Configuración de luz
- (4) Herramientas: Controlar manualmente las luces
- (5) Información: Información de operación de luz



3.-Descripción de los íconos:

3.1.-Dirección

Configura dirección DMX.



4.-Modos

- (1) Modo de control
- (2) modo de trabajo automático
- (3) Modo de control por voz
- (4) Modo manual: establece parámetros de control manual en el modo Tools->Manual (control manual)

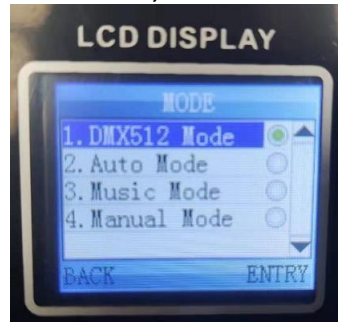

5.-Ajustes

- (1) Modo de canal
- (2) Pantalla invertida
- (3) Pantalla de visualización y bloqueo
- (4) Inversión de Paneo
- (5) Inversión de Tildeo
- (6) Configuración de control por voz
- (7) Configuración de idioma
- (8) Función RDM
- (9) Restaura la configuración de fábrica

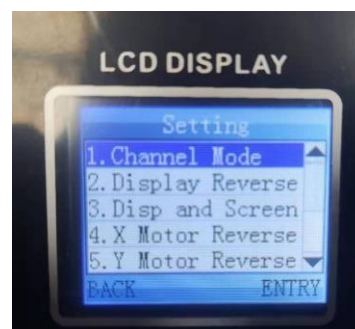

6.- Herramientas

- (1) Control Manual
- (2) Reseteo del equipo

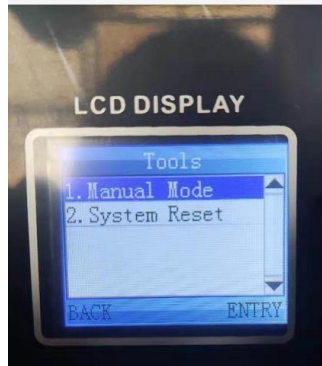

7.-Información

- (1) Información de la lámpara
- (2) Versión de software



Nota: Si el sensor de temperatura no está conectado, la temperatura muestra "--°C"

8.-Pantalla de visualización y bloqueo

8. 1.- En Configuración -> pantalla de visualización y bloqueo, puede configurar la pantalla de bloqueo y el tiempo de pantalla de descanso, en segundos.

8.2. El estado de la pantalla de bloqueo es como se muestra a continuación

8.2.1. Modo de operación:

- (1) Modo de controlador
- (2) modo de caminata automática
- (3) Modo de control por voz
- (4) Modo manual

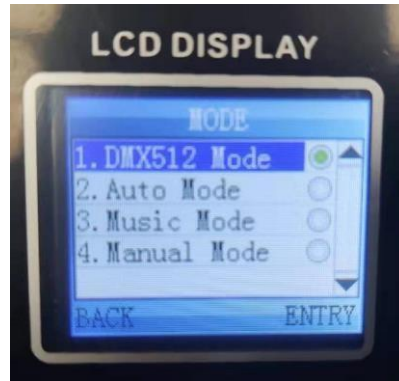

8.3.- Indicación de señal DMX

8.4.- Dirección DMX Actual

8.4.-La pantalla de descanso tiene prioridad sobre la pantalla de bloqueo. Por ejemplo, la pantalla de bloqueo se establece durante 10 segundos y la pantalla de descanso se establece durante 30 segundos. Regrese a la interfaz principal, ingrese a la interfaz de la pantalla de bloqueo durante 10 segundos sin ninguna operación e ingrese a la interfaz de la pantalla de bloqueo después de 30 segundos.

8.5.-Después de ingresar a la pantalla de bloqueo, presione el botón Atrás para salir de la pantalla de bloqueo.

5. Descripción de Canales:

Modos		Descripción:	Valor Dmx	Descripción de las funciones
15 Canales	13 Canales			
CH1	CH1	Control de Pan/Tilt	0-255	Movimiento de Paneo 0-540°
CH2	CH2		0-255	Movimiento de Tildeo 0-270°

CH3	CH3	Velocidad de Pan/Tilt	0-255	Cuanto mayor sea el valor, menor será la velocidad Pan/Tilt
CH4	CH4	Control de Atenuación de Colores	0-255	Atenuación de Brillo (De menos a más)
CH5	CH5		0-255	Rojo
CH6	CH6		0-255	Verde
CH7	CH7		0-255	Azul
CH8	CH8		0-255	Blanco
CH9	CH9	Estrobo	0-255	Ajusta la velocidad estroboscópica de lenta a rápida
CH10	CH10	Zoom	0-255	Ajusta la apertura de grande a pequeña
CH11	CH11	Función de Macros	0-50	Control Manual de movimientos programados
			51-100	Saltos de Colores
			101-150	Combinación de Colores
			151-200	Modo de trabajo automático
			201-255	Movimientos por sonidos
CH12	CH12	Velocidad de Macros	0-255	Velocidad de lenta a rápida
CH13		X/Y axis position fine adjustment	0-255	Ajuste de Paneo Fino
CH14			0-255	Ajuste de Tildeo Fino
CH15	CH13	Reseteo	200-255	Se reestablece en 5 segundos

ESPECIFICACIONES TECNICAS:

ENTRADA: 110-220 V~ 50-60 Hz 320 W

SALIDA: 110-220 V~ 50-60 Hz 320 W 2.9 A

LÁMPARA: 36 LEDS DE 10 W RGBW

DIMMER LINEAL 0 – 100%

ESTROBO: 1-24 VECES POR SEG

MODOS DE OPERACIÓN: DMX512, AUDIO, AUTOMÁTICO,
MASTER/SLAVE Y MANUAL.

MODOS DMX: 13 Y 15 CH

PAN: 540° TILT 270°

TEMPERATURA AMBIENTE DE TRABAJO SEGURA: 0°C - 40°C

IP20

PESO: 6.16 Kg

DIMENSIONES: 235 x 158 x 330 mm



SUPER
bright & loud



www.superbright.com.mx

PROFESSIONAL LIGHTING