

# HALO WASH



## MANUAL DE USUARIO

PROFESSIONAL LIGHTING

---

## ESPECIFICACIONES:

### DESTELLADOR ELECTRONICO

**MODELO:** HALO WASH

**VOLTAJE:** 100-240v 50/60Hz~

**CONSUMO:** 280 W.

**PROTECCION:** IP20

**CARACTERÍSTICAS:** Cabeza Movil Wash RGBW 3 Secciones con Zoom y Aro LED.

**FUENTE DE ILUMINACION:** 19 Leds de 12 Watts Full Color mas Tira led SMD5050 RGB

**MODO DE CONTROL:** DMX :**Modo 1-** 15Ch./ **Modo 2-** 17 Ch./ **Modo 3-** 25Ch.

**ANGULO DE PANEO:** 540 grados.

**ANGULO DE TILDEO:** 213 grados.

**MODO DE CONTROL:** DMX512 / Maestro-Esclavo / Ejecución automática y sensible al audio.

**DISPLAY:** LCD a Color Cristal Liquido.

**PUERTOS DMX:** XLR IN Y XLR OUT.

**POWERCON IN Y POWERCON OUT**

**MEDIDAS DEL EQUIPO:** 48 x 29.5x40 CM

## INTRODUCCION

Gracias por Adquirir Equipos de **SUPER BRIGHT & LOUD**.

Estamos seguros de que nuestra calidad en los productos y servicios pueden satisfacerlo. Por su propia seguridad, lea este manual del usuario cuidadosamente antes de instalar el equipo.

Para instalar, operar y mantener la seguridad del Equipo correctamente. Nosotros sugerimos que la instalación y el funcionamiento sean realizados por el técnico siguiendo estrictamente las instrucciones.

### 1.- Precaucion:

Mantenga este dispositivo alejado de la lluvia y la humedad

Desenchufe el cable de alimentación antes de abrir la carcasa.

Todas las personas involucradas en la instalación, operación y mantenimiento Debe de estar calificado.

Siga atentamente las instrucciones de este manual.

Por favor, compruebe cuidadosamente que no haya daños causados por el transporte.

Si hay alguno, consulte a su distribuidor y no instale el equipo.

---

## **2.- Mantenimiento:**

- Desconecte el equipo de la red eléctrica antes de iniciar la operación de mantenimiento.
- Las Fuentes de iluminación deben mantenerse secas para evitar trabajar en ambientes húmedos.
- El uso constante prolongaría efectivamente la vida útil del equipo
- Para obtener una buena ventilación y efectos de iluminación, preste atención a la limpieza regular del ventilador, la red de ventiladores y la lente.
- No utilice alcohol ni otros disolventes orgánicos para limpiar la carcasa, a fin de evitar lesiones.

## **3.- Condiciones de montaje y operación:**

- Este Equipo de iluminación es solo para uso profesional.
- Asegúrese de que la fuente de alimentación tenga una conexión a tierra adecuada antes de usar la lámpara.
- No coloque este producto en un lugar que sea fácil de aflojar o quitar.
- En el proceso de uso, si el equipo es anormal, deje de usar la lámpara a tiempo.
- Para garantizar la vida útil del equipo, no debe colocarse en un lugar húmedo o con fugas de agua, y la temperatura no debe exceder los 60 grados por encima del trabajo ambiental.
- Cuando se usan los leds el cambio de voltaje de suministro no debe exceder el  $\pm 10\%$ , el voltaje es demasiado alto, lo que acortará la vida útil de los leds, y si el voltaje es demasiado bajo, afectará el color de la luz de los leds.
- Después de un corte de energía, se necesitan 20 minutos para enfriar completamente la lámpara antes de que pueda volver a encenderse.
- Los accesorios de montaje deben estar bien colocados a la truss.
- Revisar regularmente, ya que tienden a aflojarse y agitarse se considera revisar para fortalecer a tiempo para evitar accidentes.
- Por favor, lea atentamente esta nota para garantizar el uso normal del equipo.

#### 4.- Conexión DMX

El Equipo está diseñado con conexiones XLR de 3 pines para entrada y salida DMX. Utilice la línea de señal especialmente blindada para DMX 512. La línea de señal generalmente está conectada a una distancia de 150 m. Cuando se transmite la señal de larga distancia, se debe agregar el amplificador de señal DMX512.

**Consejo importante: la línea no puede entrar en contacto entre sí ni con la carcasa metálica.**

**Imagen 1 Conexión de línea de señal DMX**

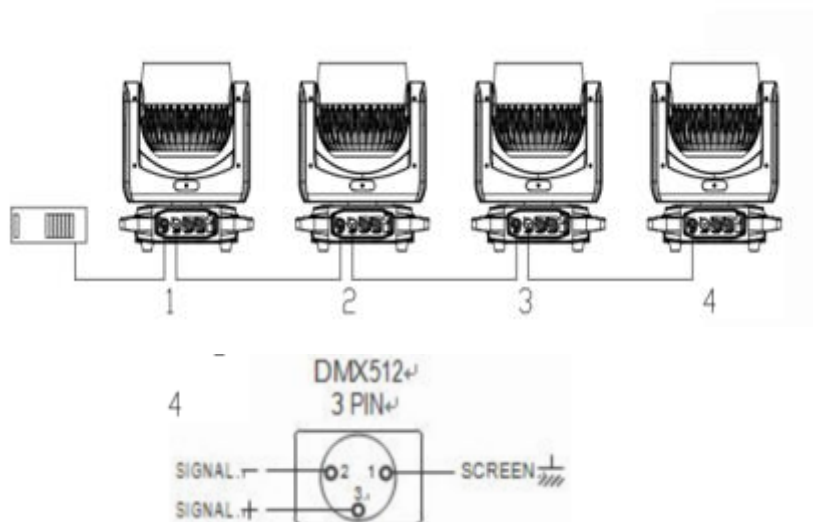

- El método para calcular la dirección inicial de la HALO WASH :  
La dirección de inicio de la luminaria actual es igual a (el código de dirección de inicio de la luminaria anterior) + (número de canales de la lámpara) indicando:
  1. La dirección inicial de la primera lámpara es A001.
  2. El número de canales básicos para el controlador debe ser mayor o igual que el número total de canales utilizados en el dispositivo.
  3. Nota: cuando se usa cualquier controlador, cada luminaria debe tener su propia dirección de inicio, si la dirección inicial de la primera lámpara establece A001, Esto dependerá en el modo DMX a utilizar ya que tiene dos modos de operación que son de 17 y 25 Ch. sucesivamente con una consola DMX de preferencia debe de ser de 384 Ch. ya que en el modo básico son 17 Ch. y la

---

dirección será de 32 en 32, bajo la operación en consolas profesionales se deberá crear una librería con todos los valores DMX asignando que modo vamos a operar nuestra HALO WASH y parchar la cantidad requerida en el evento.

### 5.- Instalación de accesorios:

Los Equipos se pueden colocar horizontalmente, Verticalmente y al Reverso. Siempre preste atención al método de instalación cuando se coloque en la estructura.

Como se muestra en la figura 2, para garantizar la seguridad, antes de ubicar las luminarias, la estabilidad del lugar de instalación al revés debe ser con precaución. Mantenga la luminaria en una posición segura, no deje caer el marco de soporte, evite que las luminarias se caigan y se deslicen, es necesario usar una cuerda de seguridad a través del marco de soporte y el mango de la luminaria.

Las personas ajenas tienen prohibido pasar por debajo de la luminaria durante la instalación y la puesta en marcha, verifique regularmente el desgaste de la cuerda de seguridad, la omega de sujeción y el clamp que no se aflojen.

No asumiremos ninguna responsabilidad por todas las consecuencias derivadas de la caída de la luminaria debido a la instalación inestable.

### Imagen 2 Instalación del equipo e indicación del tamaño

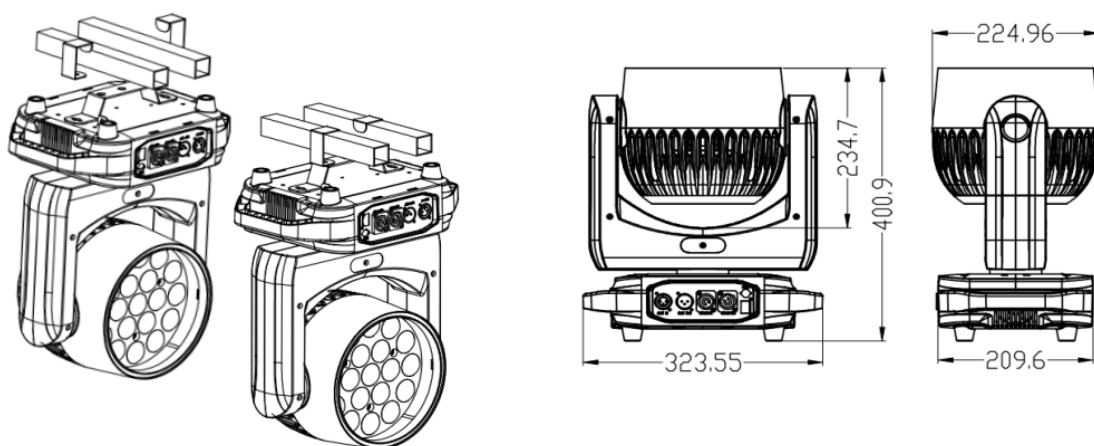

:

---

## 6.- PANEL DE CONTROL:

Imagen 3 Diagrama de las teclas del panel

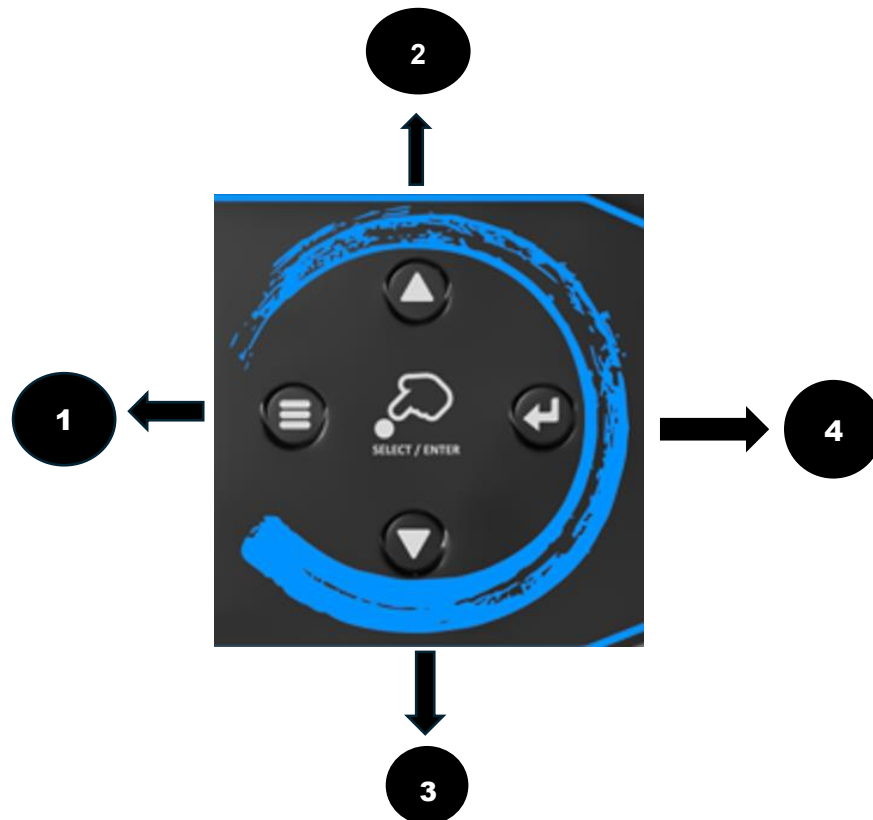

- 1.- **MENU**: Accede a las funciones principales del equipo
- 2.- **UP**: Desplaza las funciones hacia arriba
- 3.- **DOWN**: Desplaza las funciones hacia abajo
- 4.- **ENTER**: Selecciona la opción deseada en el menú

---

## 7.- PANEL TRASERO:

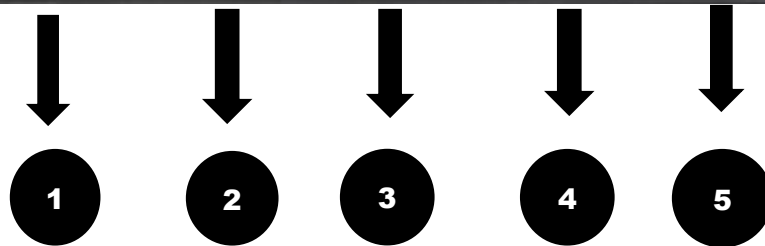

- 1.- ENTRADA SEÑAL DMX XLR
- 2.- SALIDA SEÑAL DMX XLR
- 3.- ENTRADA DE ALIMENTACION POWERCON
- 4.-SALIDA DE ALIMENTACION POWERCON (LINK)
- 5.- INTERRUPTOR DE ENCENDIDO / APAGADO

## 8.- Descripción del menú:





## 9.- Descripción de la función:

Interfaz principal	Set	Configuración de parámetros
	DMX/Automático/Aleatorio/Control por sonido	Configuración del modo de funcionamiento
	Manual	Modo manual
	información	Monitoreo y visualización del estado de la información del equipo
	fábrica	Configuración de parámetros de fábrica
	Idioma	Configuración de idioma, cambio entre chino e inglés
	Cambio de pantalla	Visualización hacia adelante y hacia atrás
	Restablecer	Restablecer un dispositivo
	DMX/AUTO/RAND/SOUN	Indicación del modo de funcionamiento del dispositivo
	temperatura	Pantalla LED de temperatura
	Modo DMX 17/25 Ch.	Indicación de recuento de canales de dispositivo
Configuración	Dirección DMX	001-512
	Modos DMX	Modo 1-15ch. Modo 2- 17Ch. Modo 3- 25Ch
	Ajuste de la sensibilidad de Audio	0-100
	Inversión Pan	Encendido, apagado
	Inversión Tilt	Encendido, apagado
	Intercambio XY	Encendido, apagado
	Codificador XY	Encendido, apagado
	Sin DMX	Mantener, Limpiar
	Encendido de Display	10S, 20S, 40S, 60S
	Brillo de Display	20%,40%,60%,80%,100%
Restaurar la configuración predeterminada	Confirmar, cancelar	
Manual	Pan	000-255
	Tilt	000-255
	Velocidad Pan - Tilt	000-255
	Dimmer	000-255
	Rojo	000-255
	Verde	000-255
	Azul	000-255
	Blanco	000-255
	Shutter	000-255
	Zoom	000-255

	Macro auto	000-255
	Pan Fino	000-255
	Tilt Fino	000-255
	Reset	000-255
	Macro Aro Led	000-255
	Velocidad Macro Aro Led	000-255
Información del equipo	Monitoreo del valor del canal DMX	Pan
		Tilt
		Velocidad Pan/Tilt
		Dimmer
		Rojo
		Verde
		Azul
		Blanco
		Shutter
		Zoom
		Macro Automático
		Velocidad automática
		Pan Fino
		Tilt Fino
		Reset
	Macro Aro Led	
	Velocidad Macro Aro Led	
	Registros de errores del sistema	Registro de errores Indicador
	Temperatura del LED	Visualización de la temperatura Display
	Uso del tiempo	Indicador de tiempo
	El tiempo de iluminación	Tiempo de iluminación
	DIS	Número de versión
	N	Número de versión
	XY	Número de versión
	Detección de sensores	Estado del equipo
		Estado del Motor de Paneo
		Valor del paso de motor Paneo
		Estado del Motor de Tildeo
	Restablecer calibración	Valor del paso de Motor Tildeo
Calibración del Paneo		
Calibración del Tildeo		
Corrección del punto cero de color	Calibración de Zoom	
	Encendido/Apagado	

	Potencia máxima del LED	001-255
	Temperatura máxima del LED	50-80
	Trazo de prisma	000-255

## 10.- SOLUCIÓN DE PROBLEMAS:

### 1. La luminaria no enciende:

- Compruebe si controlador DMX no está asignado la función Dimmer.
- Compruebe si la conexión de la fuente de alimentación de la luminaria o el interruptor de control no tenga falsos contactos.
- Compruebe si la conexión entre la fuente de alimentación conmutada de la luminaria y el Breaker en el centro de carga esta apagado.
- Compruebe que el controlador DMX512 este encendido.

### 2. La Luminaria no Recibe señal DMX512:

- Compruebe que la dirección y el modo de operación DMX sean correctos.
- Compruebe si el cable de control de señal DMX512 está bien conectado, si el cable es demasiado largo o hay caída de señal agregue un amplificador de señal (SPLITTER)
- Verifique que la consola o superficie de control DMX 512 no tenga perdidas de señal por cables de parcheo en mal estado internamente o conectores dañados.
- Compruebe si el cable de señal sea 100% Cobre no aleación
- Organice bien el cableado, coloque cableado corto para señales de link, canalice cableado de voltaje y señal por separado.
- Agregue el aislador amplificador de señal.
- El cable de señal se utiliza para un flujo constante sin perdidas
- El final del extremo de la luz y el final de la resistencia (120OHM).  
CONEXION TERMINAL DMX

### 3. La luminaria no puede moverse

- Compruebe si la fuente de alimentación es adecuada y no esté el voltaje menor a lo permitido.
- Compruebe si la luminaria este libre de objetos ajenos a la estructura
- Compruebe si el cable AC este bien colocado
- Verifique que las partes eléctricas (como el transformador, la placa PCB, el controlador) no esten en corto circuito o quemados.

### 4. Los movimientos de Pan y Tilt no funcionan correctamente.

- Por favor, verifique de acuerdo con lo anterior paso a paso.
- Compruebe que la correa del X/Y esté rota.
- Verifique que los datos de dirección X / Y al receptor estén dañados.

---

**CANALES DMX 512:****MODO 1 / 15CH.**

<b>CANAL DMX</b>	<b>FUNCION</b>	<b>VALORES DMX</b>	<b>DESCRIPCION</b>
CH1	Pan	0-255	Paneo
CH2	Pan Fino	0-255	Paneo Fino
CH3	Tilt	0-255	Tiltdeo
CH4	Tilt Fino	0-255	Tiltdeo Fino
CH5	Velocidad Pan/Tilt	0-255	Velocidad Paneo/Tiltdeo
CH6	Función Especial	0-255	Control / Reset
CH7	Rojo	0-255	Rojo
CH8	Verde	0-255	Verde
CH9	Azul	0-255	Azul
CH10	Blanco	0-255	Blanco
CH11	CTC	0-85 86-170 171-255	Temperatura 1 Temperatura 2 Temperatura 3
CH12	Macro	0-9 10-159 160-179 180-199 200-219 220-239 240-255	Sin Función 15 efectos de color Cambio de colores Fade Cambio de Colores Pulso Control Circular Pulso 2 Movimientos AUTO Control por Sonido
CH13	Zoom	0-255	Zoom
CH14	Shutter	0-255	Lento/Rápido Estrobo
CH15	Dimmer	0-255	Dimmer 0-100%

**MODO 2 / 17CH**

<b>CANAL DMX</b>	<b>FUNCION</b>	<b>VALORES DMX</b>	<b>DESCRIPCION</b>
CH1	Pan	0-255	Paneo
CH2	Tilt	0-255	Tiltdeo
CH3	Velocidad Pan/Tilt	0-255	Velocidad Paneo Tiltdeo
CH4	Dimmer	0-255	Dimmer 0-100%
CH5	Rojo	0-255	Rojo
CH6	Verde	0-255	Verde
CH7	Azul	0-255	Azul
CH8	Blanco	0-255	Blanco
CH9	Shutter	0-255	Estrobo Lento/Rápido
CH10	Zoom	0-255	Zoom
CH11	Macro	0-9 10-159 160-179  180-199  200-219  220-239 240-255	Sin Función 15 efectos de color Cambio de colores Fade  Cambio de Colores Pulso Control Circular Pulso 2  Movimientos AUTO Control por Sonido
CH12	Velocidad Macro	0-255	Velocidad Macro
CH13	Pan Fino	0-255	Paneo Fino
CH14	Tilt Fino	0-255	Tiltdeo Fino
CH15	Reset	0-255	Restablecer Equipo
CH16	Macro Aro Led	0-255	Macro Aro Led
CH17	Velocidad Macro Aro Led	0-255	Velocidad Rápido a Lento

**MODO 3 / 25CH.**

<b>CANAL DMX</b>	<b>FUNCION</b>	<b>VALORES DMX</b>	<b>DESCRIPCION</b>
CH1	Pan	0-255	Paneo
CH2	Tilt	0-255	Tiltdeo
CH3	Velocidad Pan/Tilt	0-255	Velocidad Paneo/Tiltdeo
CH4	Dimmer	0-255	Dimmer 0-100%
CH5	Rojo 1	0-255	Rojo1
CH6	Verde 1	0-255	Verde 1
CH7	Azul 1	0-255	Azul 1
CH8	Blanco 1	0-255	Blanco 1
CH9	Rojo 2	0-255	Rojo 2
CH10	Verde 2	0-255	Verde 2
CH11	Azul 2	0-255	Azul 2
CH12	Blanco 2	0-255	Blanco 2
CH13	Rojo 3	0-255	Rojo 3
CH14	Verde 3	0-255	Verde 3
CH15	Azul 3	0-255	Azul 3
CH16	Blanco 3	0-255	Blanco 3
CH17	Shutter	0-255	Estrobo Lento a Rápido
CH18	Zoom	0-255	Zoom
CH19	Macro	0-9 10-159 160-179  180-199  200-219  220-239 240-255	Sin Función 15 efectos de color Cambio de colores Fade  Cambio de Colores Pulso Control Circular Pulso 2  Movimientos AUTO Control por Sonido
CH20	Velocidad Macro	0-255	Velocidad Macro
CH21	Pan Fino	0-255	Pan Fino
CH22	Tilt Fino	0-255	Tilt Fino
CH23	Reset	0-255	Restablecer Equipo
CH24	Macro Aro Led	0-255	Macro Aro Led
CH25	Velocidad Macro Aro Led	0-255	Velocidad Macro Aro Led



**SUPER**  
bright & loud



[www.superbright.com.mx](http://www.superbright.com.mx)

PROFESSIONAL LIGHTING